

*Distancia entre parte más alta del cabezal y techo de huída

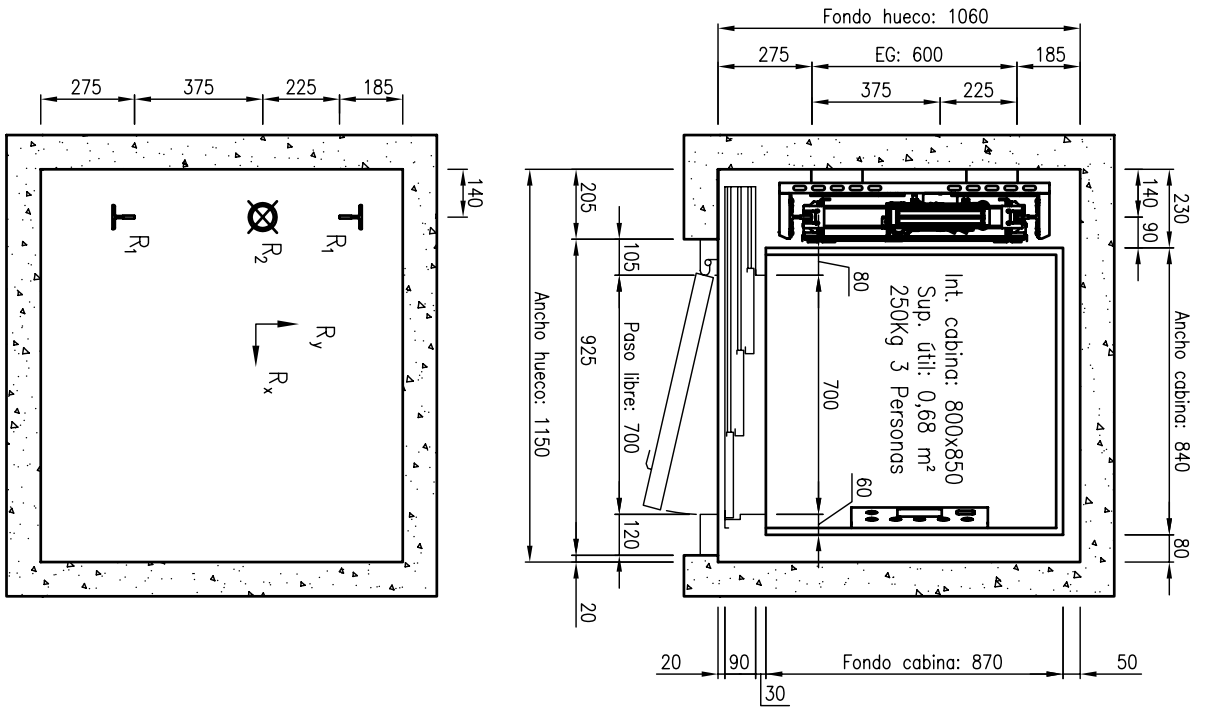
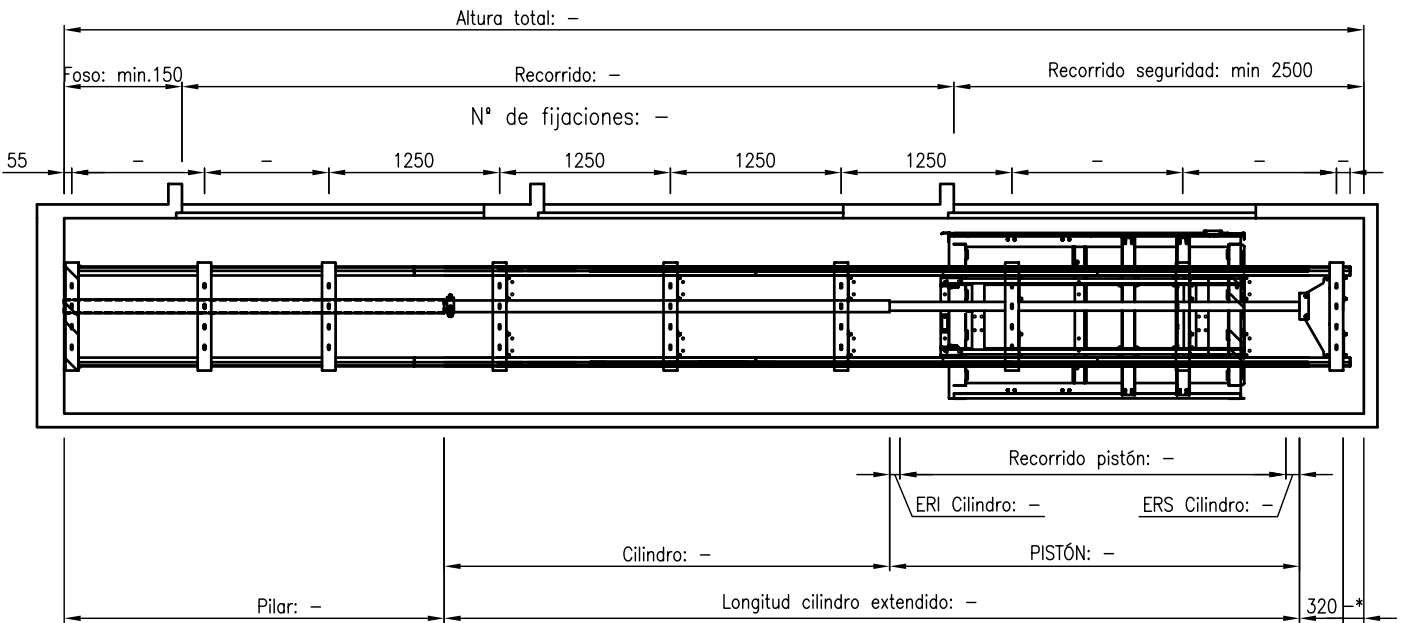

CARACTERÍSTICAS	
CARGA:	250 Kg
Nº PERSONAS:	3
VELOCIDAD NOMINAL:	0,15 m/s
RECORRIDO:	- mm
Nº PARADAS:	-
SUSPENSION:	2:1
POLEA CABEZAL:	Ø250
CABLES TRACCION:	2x3Ø
GUIA ESTREBO:	Ø7 (70/65/9)
PARACADIDAS CABINA:	P1-12
PISTON:	65/7,5
EQUIPO HIDRAULICO:	GMW HL6000
POTENCIA MOTOR:	2 CV
CAUDAL:	15 l/min
ARRANQUE:	DIRECTO
INTENSIDAD NOMINAL:	16 A
INTENSIDAD ARRANQUE:	52 A
R1:	12.000 N
R2:	19.000 N
Rx:	4.000 N
Ry:	1.100 N

CANT. POR DIB.		DENOMINACION		POS. MATERIAL		PESO		DIBUJO	
4	3	2	1						
GRUPOS		Fecha		Nombre		Cliente:		Faleasa	
Dibujo:		VºBº		Escala:		REPLANTEO DE HUECO		FABRICACION DE ELEVADORES S.L.	
Sustituye a:		S.I.E		250kg 3Personas		Sustituido por:		Ed.:0	
Fecha		Modificación							