

*Distancia entre parte más alta del cabezal y techo de huída

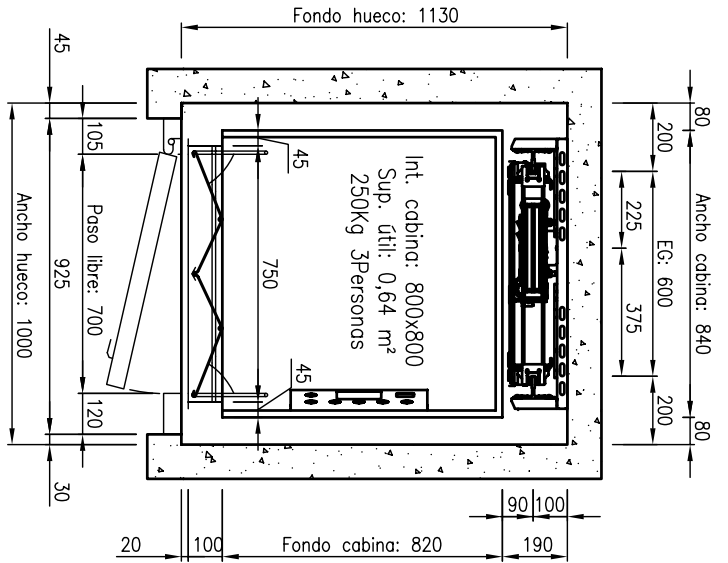
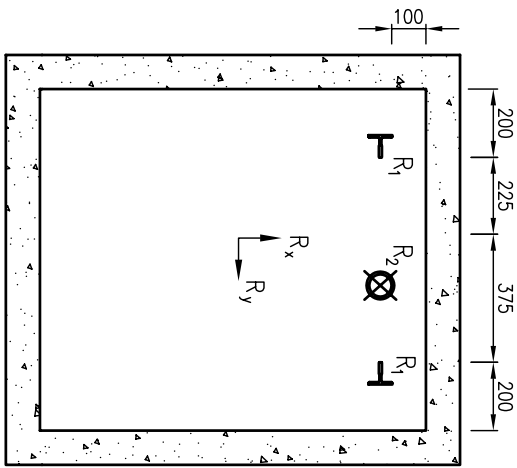
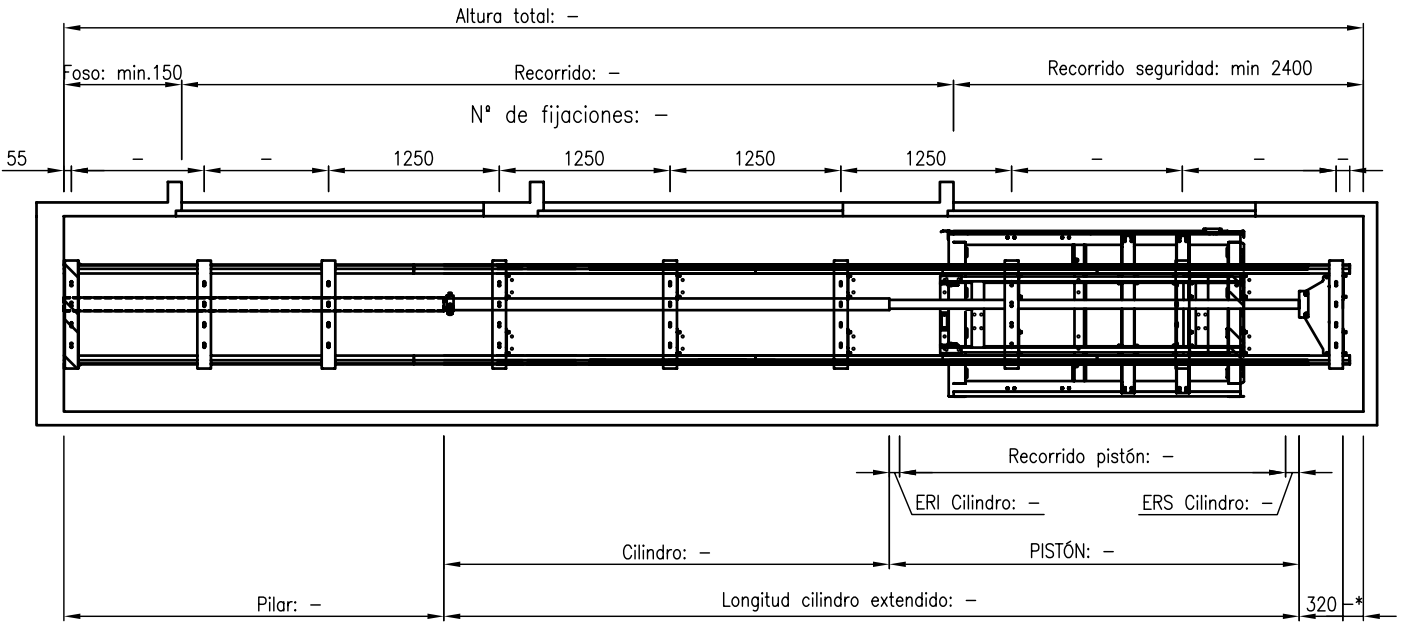

CARACTERÍSTICAS	
CARGA:	250 Kg
N° PERSONAS:	3
VELOCIDAD NOMINAL:	0,15 m/s
RECORRIDO:	- mm
N° PARADAS:	-
SUSPENSION:	2:1
POLEA CABEZAL:	Ø250
CABLES TRACCION:	2xØ
GUIA ESTRIBO:	G7 (70/65/9)
PARACADAS CABINA:	P1-12
PISTÓN:	65/7,5
EQUIPO HIDRÁULICO:	GMW HL6000
POTENCIA MOTOR:	2 Cv
CAUDAL:	15 l/min
ARRANQUE:	DIRECTO
INTENSIDAD NOMINAL:	16 A
INTENSIDAD ARRANQUE:	52 A
R1:	12.000 N
R2:	19.000 N
Rx:	4.000 N
Ry:	1.100 N

CANT. POR DIB.		DENOMINACION		POS. MATERIAL		PESO		DIBUJO	
4	3	2	1						
GRUPOS		Fecha		Nombre		Cliente:		REPLANTEO DE HUECO	
VºBº		Dibujo:		Escala:		Sustituye a:		Sustituido por:	
				S.I.E		250Kg 3Personas		Faleasa FABRICACION DE ELEVADORES S.L.	
Fecha		Modificación						Ed.:0	